

# Hercules Small



Návod k použití – Hercules Small

CE

  
Thomashilfen

The logo features a stylized rainbow arc above the word 'Thomashilfen' in a blue, sans-serif font.



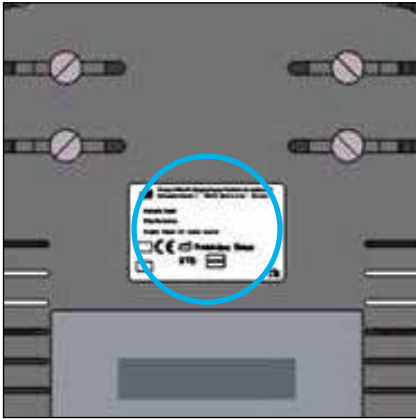

1

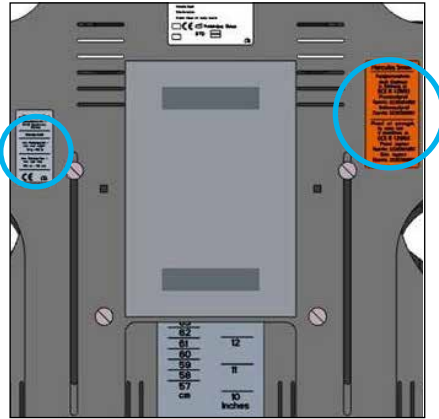

2



3

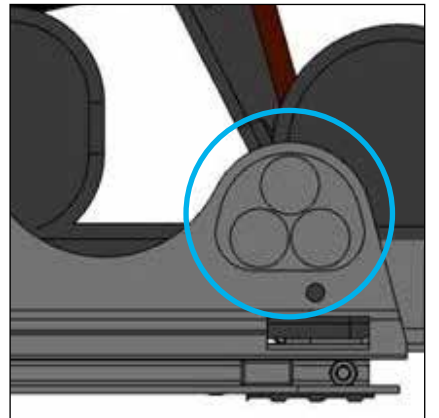

4

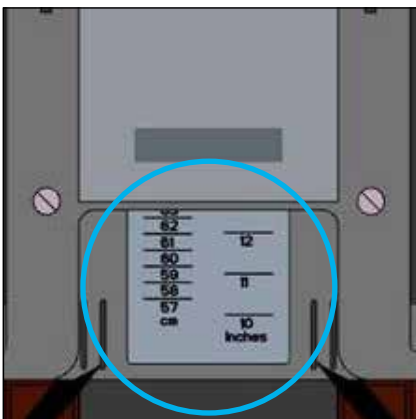

5



6



7



8



9



10

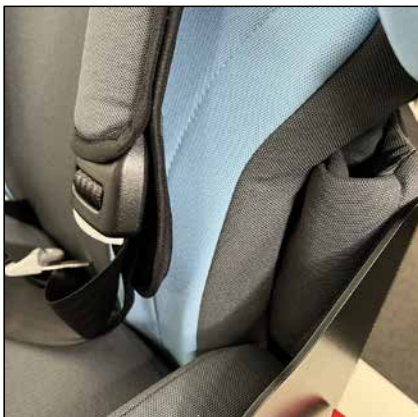

11

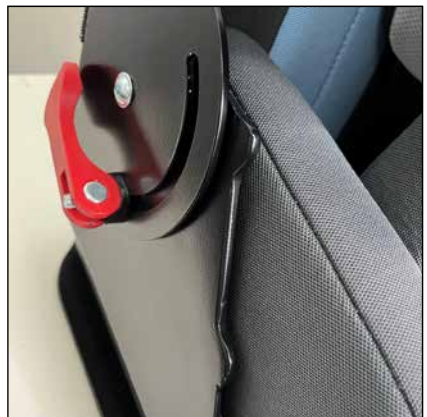

12



13



14



15



16



17



18

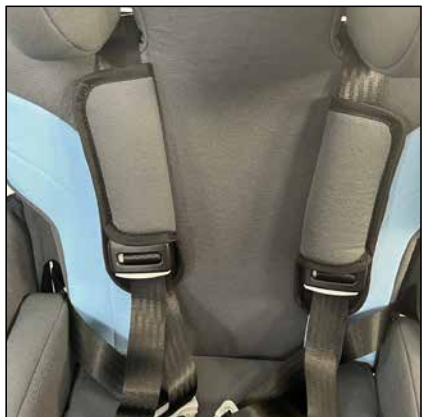

19



20

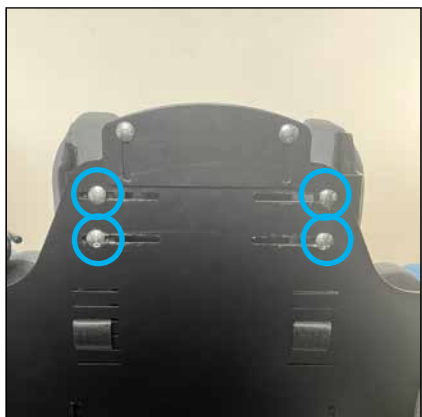

21

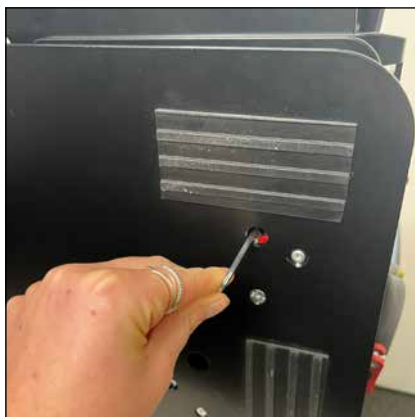

22

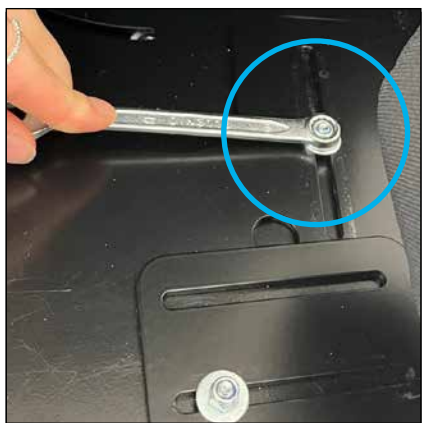

23



24





25



26



27



28



29

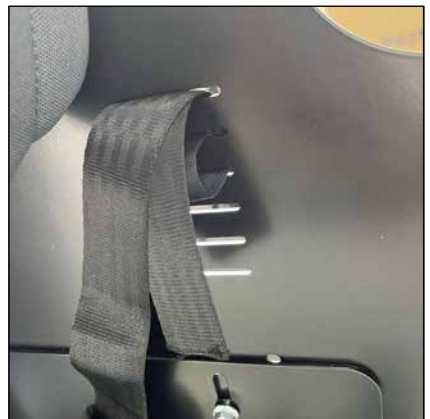

30



31



32



33



34



35



36





37



38



39



40



41



42



43



44



45



46



47



48



49



50



51



52



53



54



55



56



57



58



59



60



61



62



63



64

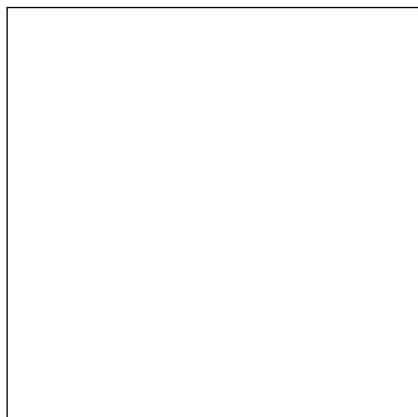

## Vážený zákazníku,

Vybrali jste si náš produkt a my bychom vám rádi poděkovali za důvěru, kterou jste nám projevíli. Aby bylo zacházení s vaším novým výrobkem bezpečné, praktické a pohodlné pro vás i uživatele, přečtěte si prosím nejprve tento návod k použití. Pomůže vám to předejít poškození a chybám při obsluze. Zajistěte, aby tento návod k použití zůstal u výrobku a byl k dispozici každému uživateli.

V případě dotazů se obraťte na svého specializovaného prodejce nebo přímo na nás.



### **Thomas Hilfen für Körperbehinderte GmbH & Co. Medico KG**

Walkmühlenstraße 1  
27432 Bremervörde / Německo  
Téléphone : +49 (0) 4761 8860  
[www.thomashilfen.de](http://www.thomashilfen.de)

Vyhrazujeme si právo na technické změny. To může vést k odchylkám mezi vaším produktem a vyobrazením v médiích.

---



## Obsah

Ilustrace . . . . .	3
Předmluva / Výrobce . . . . .	14
Štítky / identifikace modelu . . . . .	16
Obecné informace / bezpečnostní pokyny . . . . .	18
Účel . . . . .	20
– Zamýšlené použití / oblasti použití . . . . .	20
– Indikace / cílová skupina pacientů, určení uživatelé. . . . .	20
– Rizika použití a kontraindikace . . . . .	20
Popis produktu . . . . .	21
– Rozsah dodávky / základní vybavení . . . . .	21
– Varianty . . . . .	22
– Uvedení do provozu. . . . .	22
– Použijte školení. . . . .	22
Nastavení možností / výkonnostních funkcí . . . . .	23
– Příslušenství . . . . .	27
– Technické údaje . . . . .	35
– Specifikace materiálu . . . . .	26

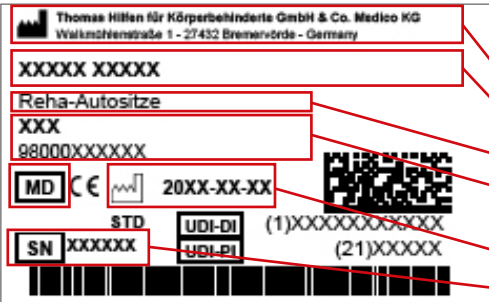
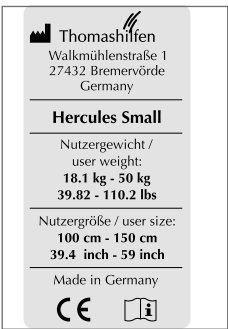

Čištění, údržba a opravy .....	36
– Čištění, pokyny pro péči a dezinfekci v každodenním životě .....	37
– Údržba a kontrola odborným pracovištěm / Plán údržby .....	38
– Náhradní díly .....	39
– Skladování / likvidace .....	39
EU prohlášení o shodě .....	40
Záruka .....	40
Životnost / životnost .....	40
Opětovné použití .....	40
Obchodníci .....	41

## Štítky / identifikace modelu

Nálepka	Význam
 <p>Thomas Hilfen für Körperbehinderte GmbH &amp; Co. Medico KG Walkmühlenstraße 1 - 27432 Bremerörde - Germany</p> <p>XXXXX XXXXX</p> <p>Reha-Autositze</p> <p>XXX</p> <p>98000XXXXXX</p> <p>MD CE [Symbol] 20XX-XX-XX</p> <p>STD UDI-DI (1)XXXXXXXXXXXX UDI-PI (21)XXXXXX</p> <p>SN XXXXXX</p>	<p><b>Štítek s čárovým kódem</b></p> <p>Umístění na výrobku (obr. 1)</p> <ul style="list-style-type: none"> <li>- Výrobce</li> <li>- Název produktu</li> <li>- Skupina výrobků</li> <li>- Číslo položky krátký / dlouhý</li> <li>- MD = zdravotnický prostředek</li> <li>- Datum výroby</li> <li>- Sériové číslo</li> </ul>
 <p>Thomashilfen Walkmühlenstraße 1 27432 Bremerörde Germany</p> <p><b>Hercules Small</b></p> <p>Nutzergewicht / user weight: <b>18.1 kg - 50 kg</b> <b>39.82 - 110.2 lbs</b></p> <p>Nutzergröße / user size: <b>100 cm - 150 cm</b> <b>39.4 inch - 59 inch</b></p> <p>Made in Germany</p> <p>CE [Symbol]</p>	<p><b>Přidat obrázek na</b></p> <p>Umístění na výrobku (obr. 2)</p> <ul style="list-style-type: none"> <li>- Výrobce</li> <li>- Název produktu</li> <li>- Max. hmotnost uživatele / max. nosnost</li> <li>- přípustná velikost uživatele</li> <li>- Označení CE</li> <li>- Postupujte podle návodu k použití</li> </ul>
 <p><b>Hercules Small</b></p> <p>Festigkeitsnachweis durch Crashtest in Anlehnung an <b>ECE R129/03</b></p> <p>Frontaufprall Test-Nr. S230301002</p> <p>Seitenaufprall Test-Nr. S230302001</p> <p>Proof of strength by crash test in accordance to <b>ECE R129/03</b></p> <p>Front impact Test-No. S230301002</p> <p>Side impact Test-No. S230302001</p>	<p><b>Štítek crash testu</b></p> <p>Umístění na výrobku (obr. 2)</p> <p>Informace: Výrobek má prostřednictvím ověření pevnosti v Na základě ECE R 129/03.</p>

Gurtführung / Belt guide

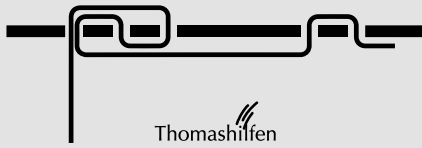

**Vedení 5bodového pásu**

Umístění na výrobku (obr. 3)

Odkaz na průvodce řemenem:

- Ramenní popruhy (zadní deskavýše)
- Bederní pásy (zadní deska níže)
- Rozkrokový popruh (deska sedadla)

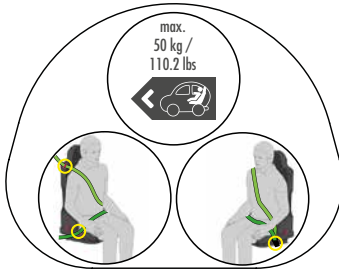

- Směr instalace ve vozidle
- Směr jízdy / vedení pásu  
Tříbodový bezpečnostní pás (Obr. 4)

67	14
66	
65	
64	13
63	
62	
61	12
60	
59	
58	11
57	
cm	10 Inches

- Zmenšení výšky
- Snadné nastavení výšky opěradla. (Obr. 5)

## Poznámky

### Obecné poznámky

- **Toto "zádržné zařízení pro děti se speciálními potřebami" je navrženo tak, aby poskytovalo dodatečnou oporu dětem, které nemohou správně sedět v běžných sedačkách. Abyste si byli jisti, že je tento zádržný systém vhodný, měli byste se vždy poradit s lékařem.**
- Před prvním použitím si pečlivě přečtěte návod k použití nebo si jej nechte přečíst, pokud máte problémy se čtením. Pokud návod k použití chybí, můžete si jej stáhnout z webových stránek [www.thomashilfen.de](http://www.thomashilfen.de). Obsah digitálního návodu k použití lze zvětšit.
- Zkontrolujte, zda není obal při přepravě poškozen a zda je výrobek v bezvadném stavu.
- Změny výrobku jsou povoleny pouze v rámci zamýšlených možností úprav.
- Úklid a každodenní péči mohou provádět příbuzní a pečovatelé.
- Údržbu a kontrolu provádí odborný personál.
- Všechny šrouby výrobku je třeba před demontáží zahřát, protože jsou zajištěny lepidlem na závity. Při opětovné montáži musí být všechny šrouby opět zajištěny lepidlem na závity.
- V některých zemích je nutné mít u sebe lékařské potvrzení.
- Rehabilitační autosedačku lze použít na jednom ze zadních sedadel i na sedadle spolujezdce. Vybraná autosedačka **MUSÍ** být umístěna proti směru jízdy.
- Sedačku používejte pouze ve vzpřímené poloze.
- Umístěte sedačku do vozidla tak, aby ji nemohly zachytit dveře nebo jiná pohyblivá se sedadla vozidla.
- Tato sedačka není vhodná pro použití v domácnosti, na lodích nebo v jiných necertifikovaných aplikacích.
- Veškeré označení musí zůstat na výrobku a nesmí se s ním manipulovat.

### Bezpečnostní pokyny

- Nejméně jednou za 3 měsíce zkontrolujte, zda nastavení výrobku stále odpovídá aktuálním tělesným rozměrům uživatele. V případě potřeby nechte nastavení upravit odborným prodejcem / ortopedickým technikem.
- Pravidelně (každý týden) kontrolujte funkčnost možností nastavení výrobku.
- Při nastavování a skládání výrobku dbejte na riziko zaseknutí v oblasti pohyblivých částí.
- Výrobek zvedejte pouze za pevně přivařené nebo přišroubované součásti.

- Nikdy nepoužívejte popruhy sedačky ke zvedání nebo přenášení sedačky.
- Před každým použitím zkontrolujte, zda jsou všechny matice, šrouby a vruty utažené.
- Výrobek nepřetěžujte a dodržujte maximální hmotnost uživatele nebo maximální nosnost (viz technické údaje).
- Nikdy nenechávejte uživatele s výrobkem bez dozoru.
- Výrobek může používat vždy pouze jeden uživatel. Ve výrobku ani na něm nesmí být umístěny žádné další osoby.
- Všichni uživatelé musí být poučeni o funkcích výrobku. V případě nouze tak může být uživatel od výrobku rychle osvobozen.
- Uživatel by měl být vždy umístěn pomocí pětibodového polohovacího pásu (základní výbava). Sedačka a uživatel musí být vždy připoutáni 3bodovým bezpečnostním pásem vozidla.
- Nastavte popruhy sedačky tak, aby těsně přiléhaly k uživateli, ale netlačily ho. Dbejte na to, aby se popruhy neprohýbaly ani nekroutily.
- Před každou jízdou zkontrolujte, zda je sedadlo bezpečně připevněno.
- I když se sedačka nepoužívá, musí být řádně připoutána třibodovým bezpečnostním pásem vozidla. V případě nehody může nezajištěná sedačka způsobit vážná zranění cestujících ve vozidle.
- Silné sluneční záření a teplo mohou způsobit vysoké povrchové teploty výrobku. Při dotyku výrobku pak hrozí nebezpečí poranění. Výrobek znovu nepoužívejte, dokud dostatečně nevychladne. Výrobek obecně chraňte před přímým slunečním zářením.
- Pro zajištění bezpečnosti uživatele dodržujte bezpečnostní normy platné pro vaše vozidlo uvedené v návodu k obsluze vozidla.
- Návod k použití musí zůstat na výrobku.
- Pokud se v rozporu s očekáváním vyskytne u výrobku závažný incident, neprodleně jej nahlaste naší společnosti a příslušnému úřadu.

## Účel

### Zamýšlené použití / oblasti použití

Autosedáčka Hercules Small rehab je zdravotnický prostředek třídy 1.

Je určena pro přepravu osob se zdravotním postižením a pro udržení bezpečné polohy sezení uživatele s výškou 100-150 cm a tělesnou hmotností 18.1-50 kg v motorových vozidlech. Sedačka je vždy zajištěna vlastním tříbodovým bezpečnostním pásem vozidla. Pětibodový pás rehabilitační autosedačky slouží k umístění a udržení vzpřímené polohy uživatele vsedě.

Rehabilitační autosedačka poskytuje dodatečnou podporu pro bezpečné sezení, stabilizaci ovládnutí hlavy a stabilní sezení v oblasti pánve. Sedačku lze přizpůsobit růstu uživatele nebo tělesné stavbě různých uživatelů nastavením výšky opěradla, opěrky hlavy, pánevní opory, hloubky sedáku a vedení nohou. Kromě toho výrobek nabízí širokou škálu příslušenství pro individuální přizpůsobení. Další požadované příslušenství pro podporu hrudníku může být vyrobeno autorizovanými specialisty a připevněno k dostupným možnostem montáže na zadní straně sedačky.

Jakékoli jiné použití nebo použití nad tento rámec je považováno za nevhodné.

### Indikace / cílová skupina pacientů, zamýšlení uživatelé

Rehabilitační autosedačka se používá pro děti se strukturálními a/nebo funkčními omezeními nebo vadami v oblasti hlavy a trupu. Používá se také pro děti s mentálním nebo neurologickým postižením nebo s poruchami vnímání. Poskytuje stabilní a fyziologickou polohu v případě, že standardní dětská autosedačka je příliš malá nebo nevhodná nebo vlastní bezpečnostní pásy vozidla nestačí pro vzpřímené sezení ve vozidle.

### Rizika použití a kontraindikace

Při výběru vhodné rehabilitační autosedačky pro uživatele je vždy třeba se poradit s ošetřujícím lékařem. Při správném používání lze vyloučit rizika při aplikaci. Kontraindikace nejsou známy.



## Popis produktu

### Rozsah dodávky

Váš výrobek je dodáván v základní konfiguraci. Případné objednané příslušenství je přiloženo k výrobku a musí být namontováno dodatečně. Návod k použití je přiložen k výrobku.

Pro uložení návodu k použití je na zadní straně výrobku plastová kapsa. (Obr. 2)  
Návod k použití musí být vždy uveden na výrobku.

### Základní vybavení

Rehabilitační autosedačka se skládá z:

- Plynulé nastavení opěrky hlavy, šířky a výšky. Individuálně lze nastavit také bočnice
  - Plynule nastavitelná výška a úhel opěradla
  - Podpěra pánve, plynulé nastavení šířky. Boční strany lze také individuálně nastavit
  - Plynule nastavitelná hloubka sedadla
  - Vedení nohou, plynulé nastavení šířky. Bočnice lze také individuálně nastavit
  - Vodítko pásu pro tříbodový bezpečnostní pás vozidla (lze použít vlevo i vpravo).
  - Montážní úchyty pro veškeré příslušenství
- Sada polstrování, omyvatelná, prodyšná a nehořlavá
- Zadní polštář,
  - Polštář sedadla,
  - Polštář na hlavu
  - Pánevní polštář,
  - Vodící podložky pod nohy,
  - Štítové podložky bezpečnostních pásů
  - 5bodové polohovací pásy včetně polstrování ramenních popruhů
  - Polštářová ochrana proti bočnímu nárazu
  - Kryt kloubu polštáře

## Variantes

Barevné varianty

- Sada polštářů šedočervená
- Sada polštářů šedomodrá

## Uvedení do provozu

- Opatrně odstraňte přepravní zámky a obal.
- Dbejte na to, aby se obalový materiál a malé části nedostaly do rukou dětí, aby se zabránilo jejich spolknutí nebo nebezpečí udušení.
- Výrobek se dodává složený. Věnujte pozornost pokynům pro skládání v části Možnosti úpravy položky.
- Minimální výška zad je nastavena při dodání výrobku. Před použitím se ujistěte, že výška zad a zádový polštář jsou správně nastaveny podle uživatele.

## Instalace ve vozidle

Autosedáčka Hercules Small se umístí do požadované polohy na autosedačce. Zádová opěrka autosedačky Hercules Small se plynule přizpůsobí úhlu opěradla autosedačky. Doporučuje se, aby úhel opěradla nebyl nastaven pod 90°. Tříbodový bezpečnostní pás se nejprve protáhne horním vedením pásu označeným zelenou barvou (obr. 6) a poté přes dvě oblasti podložek označených zelenou barvou v oblasti pánve (obr. 7 + 8). Poté se pás zajistí jazykem v přezce pásu. (Obr. 9) Zkontrolujte průběh pásu. Pás nesmí být zkroucený.

**Tip: Instalace do vozidla je snazší, pokud složenou autosedačku Hercules Small nejprve rozložíte na sedadlo vozidla.**

## Školení uživatelů

Uživatel je poučen o používání této pomůcky autorizovaným odborným personálem s odkazem na tento návod k použití.

Pouze autosedačky (instalace s odborným poradcem) Zůstává na místě

Technický poradce by měl sedačku nainstalovat do vozidla společně s uživatelem a upravit ji podle rozměrů aktuálního uživatele.

Je třeba zajistit, aby byl uživatel poučen o všech funkcích výrobku, jakož i o montáži a demontáži z vozidla.

**Podrobný návod k použití najdete také ve videích na internetu:**  
[www.thomashilfen.de/hercules-small-montage](http://www.thomashilfen.de/hercules-small-montage)



## Možnosti nastavení / výkonnostní funkce

### Vrásky

Hercules Small lze složit pro snadnou a prostorově úspornou přepravu.

### Rozložit

Uvolněte červené excentrické páčky na obou stranách sedadla, aby se sedadlo rozložilo. (Obr. 10) Poté sedadlo zajistěte v požadované poloze. Sedačka musí být opřená o sedadlo automobilu.

Podložky pro skládací kloub jsou pro přepravu připevněny k zadní desce pomocí suchého zipu a umístěny za zadní podložkou. (Obr. 11) Vytáhněte plakát pro skládací kloub. Umístěte podložky nad skládací kloub. Označení zeleného pásu musí být nad zářezem ve skládacím kloubu. (Obr. 12). Připevněte podložky k vnější a vnitřní straně plechu pomocí suchého zipu. (Obr. 13)

### Složit

Nejprve uvolněte dvě pánevní podložky vlevo a vpravo z vnější strany (obr. 14) a umístěte je za polstrování opěradla. (Obr. 11) Tím zabráníte tomu, aby se polštáře při skládání zmáčkly. Poté uvolněte dvě červené excentrické páčky na obou stranách sedadla. Nyní sedadlo sklopte a zajistěte jej ve složené poloze.

### Nastavení výšky zad

Určete výšku zad uživatele (od sedadla po temeno hlavy).

Uvolněte polštářek opěradla v horní části desky opěradla (Obr. 15). Vytáhněte čalounění opěradla dopředu. Přitom lze čalounění opěradla vytáhnout z ramenních popruhů pětibodového polohovacího pásu (Obr. 16). Nyní lze čalounění opěradla položit na povrch sedadla. Šroubové spojení zádočných desek je nyní snadno přístupné.

Pomocí otevřeného klíče povolte čtyři šrouby, dokud nebude možné posunout zadní desku. (Obr. 17)

Stupnice na zadní straně zadních desek vám pomůže najít správné nastavení. (Obr. 5)

Poté upevněte čtyři matice zadních desek v požadované výšce zad. (Obr.15)

Nastavte dostupnou délku opěrného polštáře. Za tímto účelem uvolněte spodní konec opěrného polštáře pod sedákem a vytáhněte jej. Zbývající délku opět připevněte k pásku na suchý zip pod sedákem. (Obr. 18)

Přetáhněte čalounění opěradla přes desku opěradla (obr. 15) Ujistěte se, že ramenní popruhy pětibodového polohovacího pásu jsou opět před čalouněním opěradla a nejsou zkroucené. (Obr. 19)

Během jízdy zkontrolujte správné vedení tříbodového bezpečnostního pásu. Červené vodítko pásu s tříbodovým bezpečnostním pásem vozidla musí být vždy nad ramenem uživatele. (Obr. 20)

## **Nastavení úhlu zádové opěrky**

Červenými excentrickými páčkami na obou stranách Hercules Small můžete přizpůsobit opěradlo sedačky opěradlu sedadla vozidla. (Obr. 10)  
Ujistěte se, že se polohovací sedadlo plně dotýká opěradla sedadla vozidla.

## **Nastavení opěrky hlavy**

Opěrka hlavy slouží k podepření a polohování hlavy a poskytuje uživateli optimální ochranu. Obě strany lze nastavit nezávisle na výšce a šířce.

Uvolněte čalounění opěradla v horní části desky opěradla, abyste získali přístup k šroubovému spojení opěrky hlavy (Obr. 15).

Uvolněte šroubový spoj pomocí otevřeného klíče. Upravte polohu opěrky hlavy podle uživatele a znovu upevněte šroubový spoj. (Obr. 21)

Přetáhněte zadní polštář přes horní část zadní desky.

## **Nastavení hloubky sedadla**

Určete požadovanou hloubku sedadla (od opěradla po zadní stranu kolena).

Šroubové spojení hloubky sedadla se nachází na spodní straně sedadla. Umístěte sedadlo mimo vozidlo na zadní desku, abyste získali přístup zespodu.

na sedadlo. Zvedněte sedák sedadla, abyste získali přístup k maticím na sedadle. Pomocí imbusového klíče (pod sedadlem) a otevřeného klíče (na desce sedadla) povolte šroubový spoj nastavení hloubky sedadla. (Obr. 22 + 23) Přesuňte horní desku sedadla do požadované hloubky. Poté oba šrouby znovu utáhněte a umístěte sedák na desku sedadla.

## **Nastavení popruhu v rozkroku**

**Tip: Změňte nastavení mimo vozidlo, abyste měli dostatek prostoru.**

Rozkroková páska může být na sedadlové desce použita ve dvou polohách. Uvolněte upevnění pásu a sejměte podložku štítu popruhu a podložku sedadla ze sedací desky. (Obr. 25) Umístěte Hercules Small přednostně na zádovou desku a uvolněte šroubové spojení hloubky sedadla. Na oba šrouby dosáhnete zespodu. (Obr. 22) Matice najdete na desce hloubky sedadla. (Obr. 22) Vytáhněte desku hloubky sedadla co nejdále.

Nyní můžete nastavit polohu rozkrokového pásu. Ujistěte se, že je správně navlečen, viz obrázek na hloubkové desce sedadla.

Umístění rozkrokového pásu pro malé uživatele (obr. 25)

Poloha rozkrokového pásu pro vyšší uživatele (Obr. 26)

Nyní znovu nastavte požadovanou hloubku uložení a znovu utáhněte oba šrouby. Provlékněte sponu bezpečnostního pásu skrz podložku sedadla a poté skrz podložku spony bezpečnostního pásu. Nakonec provlékněte spodní konec podložky štítu popruhů skrz podložku sedadla stejným způsobem jako rozkrokový popruh. Spodní strany podložky štítu postroje jsou nyní pod sedákem (Obr. 27).

## Nastavení vodítka povodí

Dvě pánevní vodítka poskytují oporu a polohování v oblasti pánve. Lze je nastavit nezávisle na sobě.

Zvedněte sedák na zadní straně, abyste získali přístup k pánevnímu vodicímu šroubu. (Obr. 28)

Povolte šroubový spoj pomocí imbusového klíče (zespodu) a otevřeného klíče (na desce sedla). (Obr. 28 + 29)

Nastavte požadovanou šířku a znovu utáhněte šrouby.

Sedák lze jednoduše vrátit zpět.

## Nastavení vodítka nohou

Dvě vodítka pro nohy poskytují oporu a polohování v oblasti stehen. Lze je nastavit nezávisle na sobě.

Šroubové spojení se nachází pod sedlovou deskou. Pokud je hloubka sedadla nastavena do nejmenší polohy, je třeba nejprve hloubku sedadla vytáhnout, aby byl zajištěn přístup k šroubovému spoji vedení nohou. Pokud není hloubka sedadla nastavena do nejmenší polohy, je přístup k šroubovému spoji přímo pod deskou sedadla.

Povolte šroubový spoj pomocí imbusového klíče a nastavte šířku podle potřeby. Nyní šrouby opět utáhněte. Zkontrolujte, zda je sedák správně usazen.

## Nastavení 5bodového polohovacího pásu

Upozornění: Pětibodový polohovací pás slouží k umístění uživatele v sedačce a nechrání ho v případě nehody. K zajištění uživatele v sedačce musí být vždy použit 3bodový bezpečnostní pás, který je součástí dodávky vozidla.

## **Nastavení ramenních popruhů - výška**

Uvolněte ramenní popruhy za zádovou podložkou. (Obr. 30) Poté je vedte skrz vodítka popruhů v zadní desce ve výšce vhodné pro uživatele. (Obr. 32) Ujistěte se, že jsou popruhy správně navlečeny do zádové desky, obrázek k tomu je umístěn přímo na zádové desce. (Obr. 3)

Upozorňujeme, že ramenní popruhy musí být nad ramenem uživatele. Horní ramenní pásy musí být nastaveny tak, aby se napínače pásů neopíraly o klíční kost uživatele. (riziko zranění)

## **Nastavení ramenních popruhů - délka popruhu**

Zatáhněte za volné popruhy, abyste je zkrátili a utáhli.

Chcete-li pásy prodloužit, stiskněte tlačítko pro uvolnění předpínače bezpečnostních pásů a zatáhněte za něj.

poté nastavte pás na požadovanou délku. (Obr. 31) Změnou rozsahu nastavení na napínáku řemene můžete řemen ještě lépe přizpůsobit uživateli.

## **Nastavení bederních pásů - délka pásu**

Pokud nastavení na napínacích pásech není dostatečné, můžete břšní pás nastavit také ve spodní části zadní desky. Za tímto účelem povolte závitový pás a nastavte jej na požadovanou délku. Dbejte na to, aby konec pásu vyčníval alespoň 5 cm z drážky v zadní desce. (Obr. 32)

## **Opasková spona**

Chcete-li otevřít, stiskněte červenou prohlubeň v uzávěru. Poté oddělte oba horní držáky popruhů. Chcete-li pásek zavřít, zasuňte držáky pásků jeden po druhém do spony, dokud nezapadnou se slyšitelným "cvaknutím".

## **Boční vodící lišta pro výměnu pásu**

V závislosti na umístění sedačky Hercules Small ve vozidle může být horní černozelené vodítko pásu potřeba na druhé straně sedačky.

Pomocí fénu na vlasy uvolněte pojistku dvou šroubů z černého držáku na zadní desce (obr. 33). Namontujte držák na druhou stranu na zadní desku pomocí pojistky šroubu a šrouby opět utáhněte.

Pro správný chod třibodového bezpečnostního pásu je nutné seřídít vedení pásu. Povolte šroubové spojení vedení pásu na úhelníku a upravte polohu vedení pásu a nyní opět utáhněte horní šroub vedení pásu. (Obr. 34)



## Čalounění a popruhy

### Obr. 35

A = zadní polštář

B = hlavový polštář

C = 2 x podložky skládacího kloubu

D = 2 x podložky Ochrana proti bočnímu nárazu

### Obr. 36

E = sedák

F = 2 x pánevní polštář

G = 2 x vodítko nohy

H = Podložka štítu bezpečnostního pásu

### Obr. 37

J = 5bodový polohovací pás

K = 2 x polštářky ramenních popruhů

## Příslušenství

Poznámka: Montáž / demontáž příslušenství se provádí pomocí standardního nářadí.

- imbusový klíč velikosti 4 + 5 a otevřený klíč velikosti 10 + 13 (zadní desky)
- imbusový klíč velikosti 3 + 4 a otevřený klíč velikosti 8 + 10 (sedlové desky)
- Zajištění šroubů (Loctite®)
- Fén na vlasy (k uvolnění šroubových spojů, u kterých byl použit šroubovací zámek)

**Podrobný návod k montáži najdete také ve videích na internetu:**  
<http://www.thomashilfen.de/hercules-small-montage>



## Funkce otáčení

Díky funkci otáčení lze zařízením Hercules Small otáčet a otevírat tak dveře vozidla. To usnadňuje nastupování a vystupování z vozu Hercules Small.

Chcete-li sedačku Hercules Small otočit, stiskněte červené uvolňovací tlačítko (obr. 38) a otočte ji směrem k otevřeným dveřím vozidla. Při otáčení zpět se ujistěte, že uvolňovací tlačítko slyšitelně zapadne s "cvaknutím".

**Podrobný návod k použití najdete také ve videích na internetu:**  
**[www.thomashilfen.de/hercules-small-montage](http://www.thomashilfen.de/hercules-small-montage)**



Funkci otáčení lze také doinstalovat. Je také možné změnit směr otáčení (doprava nebo doleva). Montáž je však poměrně složitá a musí ji provádět velmi pečlivě poučená a kvalifikovaná osoba! Proto se doporučuje využít možnost předmontáže (při objednávce lze zvolit pravou nebo levou stranu).

Šroubové spoje jsou opatřeny pojistkou. Proto je nutné šrouby před povolením zahřát. Každý šroubový spoj pak musí být opět opatřen pojistkou (Loctite®).

**Podrobný návod k použití najdete také ve videích na internetu:**  
**[www.thomashilfen.de/hercules-small-montage](http://www.thomashilfen.de/hercules-small-montage)**



Upozornění: Pokud sedadlo vozidla nemá rovnou opěrnou plochu pro polohovací sedadlo, důrazně doporučujeme použít příslušenství "polštářek pro funkční desku".

Plocha sedadla Hercules Small musí spočívat na co největší ploše, zejména při použití otočné funkce.

## Polštářek pro funkční desku

Pokud vaše vozidlo nenabízí rovnou opěrnou plochu pro sedačku Hercules Small, může dojít k poškození sedačky, zejména při použití otočné funkce. Polštář pro funkční panely toto riziko snižuje tím, že kompenzuje tvar sedadla vozidla a poskytuje tak velkoplošnou opěrnou plochu pro autosedačku Hercules Small.

Umístěte polštářek pro funkční panely pod zařízení Hercules Small na sedadlo vozidla. (Obr. 39)

Upozornění: Použití polštáře může zvýšit celkovou výšku vozíku Hercules Small. Před jízdou zkontrolujte, zda je ještě dostatek místa ke stropu vozu. Doporučuje se vzdálenost přibližně 20 cm mezi horním okrajem polohovacího sedadla a stropem vozidla.

## Funkce naklápění

Funkce naklápění usnadňuje optimální polohování uživatele, pokud je ovládání horní části těla nebo hlavy omezené.

Funkce naklápění umožňuje naklonit Hercules Small dozadu v krocích po 2,5°. Chcete-li nastavit požadovaný náklon, povolte dva šrouby na boku. (Obr. 40) Změňte náklon a opět šrouby upevněte desku pro náklon. (Obr. 40)

Funkci náklonu lze nastavit v rozsahu 0° až 10°.

Funkci naklápění o 10° lze doinstalovat. Montáž je však poměrně složitá a musí ji provádět velmi pečlivě poučená a kvalifikovaná osoba! Proto se doporučuje využít možnost předmontáže (lze zvolit při objednávce).

Šroubové spoje jsou opatřeny pojistkou. Proto je nutné šrouby před povolením zahřát. Každý šroubový spoj pak musí být opět opatřen pojistkou (Loctite®).

Pomocí rozšiřující sady lze rozsah nastavení funkce náklonu 10° upravit na 12,5° - 20°. Tuto rozšiřující sadu lze snadno dodatečně namontovat.

**Podrobný návod k použití najdete také ve videích na internetu:**  
[www.thomashilfen.de/hercules-small-montage](http://www.thomashilfen.de/hercules-small-montage)



## Přídavný polštářek pod hlavu

Přídavné polstrování hlavy poskytuje ještě měkčí kontaktní plochu pro hlavu. Výplň lze individuálně upravit ve 3 komorách (uprostřed a na obou stranách) odebráním výplňového materiálu. Použijte k tomu zip na zadní straně polštářku.

Při montáži uvolněte polštářek opěradla v horní části desky opěradla. Nyní přetáhněte pružný pásek polštáře přes horní část sedáku opěradla. Nyní přetáhněte polštář opěradla přes horní část desky opěradla.

## **Prodloužení opěrky hlavy (po stranách)**

Toto boční prodloužení opěrky hlavy chrání uživatele, kteří jsou při řízení citliví na přetížení smyslů.

Nástavec je vhodný i pro uživatele, kteří potřebují větší oporu na bocích. Rozšíření lze nastavit individuálně pro každou stranu

Při montáži nejprve sundejte polštář z opěrky hlavy (obr. 41).

Namontujte nástavec do drážek a znovu utáhněte šrouby. (Obr. 42)

Nyní polštářek opět nasadte na opěrku hlavy. Pro správné uchycení nalepte na opěrku hlavy dodaný pásek suchého zipu a připevněte k němu polštářek.

Stáhněte původní pásek suchého zipu z opěrky hlavy, aby nedošlo k poškození vozidla.

## **Prodloužení zad (oblast hlavy)**

Prodloužení zadní části v oblasti hlavy poskytuje zvětšenou plochu, o kterou se může opřít hlava uživatele.

Nejprve stáhněte zadní polštář z horní části zadní desky.

Pomocí dvou otvorů v zadní desce přišroubujte zadní nástavec k zadní desce. (Obr. 43) Drážky v prodloužení opěradla nabízejí možnost individuálního nastavení výšky podle uživatele. Pevně utáhněte matice.

Aby se zádový polštář vešel, je nutné upravit dostupnou délku zádového polštáře. Za tímto účelem uvolněte spodní konec opěrného polštáře pod sedákem. Nyní se čalounění opěradla stáhne zpět přes prodloužení desky opěradla. Nyní se spodní konec čalounění opěradla opět upevní pod čalouněním sedadla na pásek se suchým zipem.

## **Ramenní vycpávky**

Ramenní vycpávky poskytují oporu v oblasti ramen.

Dva elastické popruhy se přetáhnou přes ochranu proti bočnímu nárazu. Jeden pásek je umístěn na zádech a druhý na boku.

## Hrudní pelotové podložky, pevné / otočné

Hrudní podložky poskytují oporu horní části těla, kterou lze individuálně přizpůsobit výšce a šířce uživatele. Obě podložky se nastavují nezávisle na sobě, a tak je možné optimální přizpůsobení uživateli.

Podložky hrudníku jsou upevněny ve dvou otvorech zadní desky. (Obr. 44)

Pro montáž podložek nejprve uvolněte zadní polstrování v horní části zadní desky. (Obr. 15) Namontujte hrudní pelotové polštářky na přední stranu zadní desky. (Obr. 45) Zezadu prostrčte šrouby skrz zadní desku a montážní držák. Matice nasadte zepředu. Matice pevně utáhněte. Nyní lze zadní polštář opět přetáhnout přes horní část zadní desky.

## Loketní opěrky

Područky poskytují opěrnou plochu pro každou ruku uživatele.

Opěrky rukou se montují do dvou otvorů v zadní desce. (Obr. 46). Zezadu prostrčte šrouby zadní deskou a montážní konzolou. Matice se montují zepředu. Opěrky rukou lze výškově nastavit. Matice pevně utáhněte.

Pro snadnější polohování uživatele lze područky otočit směrem nahoru. (Obr. 47) Jakmile je uživatel bezpečně umístěn, opěrky rukou se opět sklopí dolů.

## Opěrka předloktí (pouze v kombinaci s loketními opěrkami)

Podpěra předloktí poskytuje souvislou velkoplošnou oporu předloktí.

Nejprve namontujte loketní opěrky. Nyní umístěte spodní loketní opěrku na loketní opěrky. (Obr. 48). Připojte spodní loketní opěrku k loketní opěrce na každé straně pomocí zásuvného spojovacího prvku. (Obr. 49) Polohu spodní loketní opěrky lze nyní nastavit pomocí spodních popruhů. (Obr. 50) Poté přetáhněte elastické popruhy na spodní části předního konce spodní loketní opěrky přes loketní opěrky na obou stranách.

## Konektor pásu

Konektor pásu zabraňuje přílišnému posunutí ramenních pásů pětibodového polohovacího pásu do strany. Ramenní popruhy tak zůstávají v optimální poloze přes ramena uživatele.

Konektory pásů jsou připevněny pod polštářky ramenních pásů.

Tip: Před uvolněním druhé strany nejprve zcela namontujte konektor řemene na jedné straně.

Odpojte jeden ramenní pás od zadní desky a vytáhněte podložku ramenního pásu z pásu (Obr. 51) Nyní navlékněte konektor pásu na odpojený ramenní pás (Obr. 52) Nyní zatlačte podložku ramenního pásu zpět na odpojený pás. Poté navlékněte konec pětibodového polohovacího pásu zpět do zadní desky. Dbejte na to, aby pás nebyl zkroucený a navlečený na zadní desku podle obrázku (Obr. 53).

## Abdukční blok

Abdukční blok podporuje polohu nohou a zabraňuje jejich křížení.

Držák abdukčního bloku se umístí na horní část hloubkové desky sedadla a přišroubuje se zesponu. (Obr. 54)

Abdukční blok je veden do držáku pomocí čtvercové trubky a zajištěn šroubem s tommy. (Obr. 55)

V případě potřeby nastavení výšky lze stavěcí šroub povolit imbusovým klíčem. (Obr. 56) Nyní lze čtvercovou trubku vysunout směrem dolů. Závitový kolík se opět utáhne. Tím získáte větší rozsah výškového nastavení.

## Opěrka nohou, skládací

Opěrka nohou poskytuje uživateli oporu pro nohy. Pro nastupování a vystupování se opěrka nohou sklopí. Tuto polohu opěrky nohou zajišťuje magnet. (Obr. 57)

Opěrka nohou se zasouvá zepředu do schránky pod deskou sedadla. (Obr. 58) Hloubku opěrky nohou přizpůsobte sedadlu ve vozidle. Přiloženými 2 Šrouby se sýrovou hlavou (1 na každé straně) přišroubujte opěrku nohou k bokům pod deskou sedadla. (Obr. 59)

Červené excentrické páčky na obou stranách slouží k nastavení požadovaného úhlu. Dbejte na to, aby excentrické páčky po nastavení směřovaly dolů. (Obr. 60)

Zvolte takovou výšku spodního křížového spojení, aby bezpečně podepíralo systém Hercules Small v prostoru pro nohy vozidla. Výšku lze nastavit pomocí bočních šrou-

bů. (Obr. 61) Ujistěte se, že jsou na opěrce nohou přítomny dva imbusové šrouby.

Pokud opěrka nohou není v odpovídající výšce pro uživatele, povolte na obou stranách nastavovací šrouby opěrky nohou. Nastavte výšku odpovídající výšce uživatele a znovu utáhněte stavěcí šrouby. (Obr. 62)

## Podpěrná noha

Podpěrná noha poskytuje oporu systému Hercules Small v prostoru pro nohy vozidla.

Podpěrná patka se zasune zepředu do schránky pod deskou sedadla. (Obr. 58)

Hloubku opěrné patky přizpůsobte sedadlu ve vozidle. Přiloženými 2 zšrouby se sýrovou hlavou (1 na každé straně) přišroubujte opěrnou nohu k bokům pod deskou sedadla. (Obr. 59)

Červené excentrické páčky na obou stranách slouží k nastavení požadovaného úhlu. Dbejte na to, aby excentrické páčky po nastavení směřovaly dolů. (Obr. 60)

Zvolte takovou výšku spodního křížového spojení, aby bezpečně podepíralo systém Hercules Small v prostoru pro nohy vozidla. Výšku lze nastavit pomocí bočních šroubů. (Obr. 61)

## Adaptér Seatfix

Adaptér Seatfix zajišťuje pevné spojení s vozidlem.

Poznámka: Předpokladem pro použití adaptéru Seatfix je existující vybavení vozidla systémem ISOFIX. To je třeba před nákupem zkontrolovat!

Adaptér Seatfix se zasune zezadu do zásuvky pod deskou sedadla. (Obr. 62) Volně zašroubujte přiložené 4 zšrouby se sýrovou hlavou (2 na každé straně) do zásuvky tak, aby bylo možné adaptérem Seatfix stále pohybovat. (Obr. 63)

Určete požadovanou polohu adaptéru Seatfix: Za tímto účelem umístěte sedačku do vozidla a zasuňte konektory Seatfix (se žlutým uvolňovačem) do kotev ISOFIX ve vozidle. Zatáhněte a zkontrolujte, zda jsou konektory pevně uchyceny. Opěradlo autosedačky Hercules Small se musí co nejvíce dotýkat opěradla vozidla. Označte požadovanou polohu na spojnicí adaptéru Seatfix a zásuvky pod deskou sedadla.

Nyní uvolněte konektory Seatfix a opět vyjměte Hercules Small z vozidla. Připevněte adaptér Seatfix na vyznačené místo pomocí čtyř závitových kolíků.

## **Stabilizační držák**

Pokud vaše vozidlo není vybaveno přípojkou ISOFIX, lze jako alternativu použít stabilizační tyč.

Stabilizační tyč se zasune zezadu do schránky pod deskou sedadla. (Obr. 62) Volně zašroubujte přiložené 4 šrouby se sýrovou hlavou (2 na každé straně) do schránky tak, aby bylo možné stabilizační tyči stále pohybovat. (Obr. 64)

Určete požadovanou polohu stabilizační tyče: Za tímto účelem umístíte sedadlo do vozidla a vedte stabilizační tyč mezi povrch sedadla a opěradlo sedadla vozidla. Opěradlo sedačky Hercules Small se musí co nejvíce dotýkat opěradla vozidla. Označte požadovanou polohu na spojnici stabilizační tyče a nádoby pod deskou sedadla.

Opět vyjměte Hercules Small z vozidla a upevněte stabilizační tyč do vyznačené polohy.

Stabilizační tyč lze v závislosti na sedadle vozidla použít i obráceně. Za tímto účelem namontujte držák ohybem nahoru nebo dolů. (Obr. 64)

## **Druhé vedení pásu, horní**

Pro flexibilní použití na různých autosedačkách lze namontovat druhé horní vedení pásu. (Obr. 6) Tříbodový bezpečnostní pás vozidla lze použít na pravé nebo levé straně autosedačky, aniž by bylo nutné nejprve měnit horní vedení pásu. Další informace o montáži naleznete v části "Výměna bočního horního vedení pásu".

## **Chránič autosedačky se zády**

Chránič autosedačky se zády chrání autosedačku před poškozením nebo odřením laku autosedačkou Hercules Small, ke kterému by mohlo dojít při použití funkce otáčení nebo během jízdy.

Před montáží autosedačky Hercules Small do vozidla nejprve nasadte chránič autosedačky na sedadlo vozidla.

## **Původní tkanina (pro speciální konstrukci)**

Pokud uživatel potřebuje další podporu ve speciální konstrukci, může si vyžádat originální látku.



## Technické údaje

<b>Hercules Small</b>	<b>Velikost v cm</b>
Hloubka sedadla	31 - 42 cm
Šířka sedadla	29 - 38 cm
Výška opěradla (sedák uvnitř)	57 - 80 cm
Šířka opěradla (sedák)	45 cm
Výška hlavy (sedadlo - spodní okraj opěrky hlavy)	
(min. výška opěradla)	33,5 - 36,5 cm
(Maximální výška zad)	57 - 60 cm
Šířka hlavy	11,5 - 20 cm
Výška ramene (vedení pásu)	36-60 cm
Šířka ramene	45 cm
Šířka ramene s ramenní podložkou	34,5 cm
Šířka povodí	23 -35 cm
Šířka kolen	23 - 36 cm
Úhel opěradla (max.)	90° - 145°
Sklon sedadla (základní model)	0°
Naklápění sedadla (s deskou pro naklápění o 10°)	0° / 2,5° / 5° / 7,5° / 10°
Naklápění sedadla (s deskou pro naklápění o 20°)	10° / 12,5° / 15° / 17,5° / 20°
Délka dolní části nohou (s opěrkou nohou)	16 - 42 cm
Výška hrudní peloty (horní okraj)	28 - 34 cm
Vzdálenost hrudních pelotových polštářků	20 - 33 cm
Výška loketní opěrky (horní okraj)	19,5 - 35 cm
Šířka područek	24 - 35 cm
Podpěra v podpaží (horní okraj)	24,5 - 40 cm
Podpažní výřez (hloubka)	11 - 23 cm
Šířka výřezu pro podporu podpaží	30 cm
Abdukční blok (š x v x h)	7 x 10 x 10 cm
Maximální celkové rozměry (š x v x h)	55 x 85 x 34 cm
min. Rozměry při skládání (š x v x h)	55 x 23 x 60 cm
Hmotnost sedačky (základní model)	11,6 kg
Výška uživatele	100 - 150 cm
Maximální hmotnost uživatele	18.1 – 50 kg

## Specifikace materiálu

### Čalounění: Polyester

Použitý materiál čalounění je "nehořlavý", testovaný podle norem DIN EN 1021-1 a DIN EN 1021-2.

Stupeň odolnosti materiálů a sestav proti vznícení byl testován v souladu s normami a byl shledán neškodným.

Tkanina ze 100% polyesteru je vysoce kvalitní, prodyšná tkanina a byla pozitivně testována na biokompatibilitu. (DIN EN ISO 10993-5 a 10993-10) Zkontrolujte, zda jsou obě čísla správná.

## Čištění, údržba a opravy

### Čištění, pokyny pro péči a dezinfekci v každodenním životě

#### Polštář

Polštáře lze snadno sejmout v několika krocích a lze je prát odděleně. Skládají se z látkového potahu a v případě potřeby z pěnových vložek. Zkontrolujte, zda má polštářek zapínání na zip nebo suchý zip. Pokud ano, před práním polštář otevřete a v případě potřeby vyjměte pěnovou vložku. Vezměte prosím na vědomí také následující pokyny k údržbě.



Rádi bychom upozornili, že i vysoce kvalitní tkaniny mohou vlivem trvalého a intenzivního slunečního záření nebo častého praní vyblednout.

V případě změny uživatele nabízí výrobce "sadu polštářů pro opakované použití".

#### Suché zipy

Chcete-li zachovat funkčnost suchých zipů, občas je kartáčkem očistěte. Při praní pásky se suchým zipem vždy uzavřete nebo zakryjte.

#### Plastové díly

Plastové části výrobku lze čistit a dezinfikovat běžně dostupnými mýdly (neutrální mýdlo).

#### Kovové díly

Kovové části výrobku lze čistit a dezinfikovat běžně dostupnými mýdly (neutrální mýdlo).

## Dezinfekce

Před dezinfekcí očistěte čalounění, plastové a kovové části. Všechny plastové a kovové části výrobku otřete dezinfekčním prostředkem.

vlhké. Měly by se používat pouze prostředky na bázi vody. Při dezinfekci postupujte podle návodu k použití příslušného výrobce.

Před každým dalším použitím je třeba podložky a kryty vydezinfikovat. K tomu použijte vhodné čisticí prostředky podle pokynů VAH (Association for Applied Hygiene e.V.) nebo použijte "sadu podložek pro opakované použití", kterou nabízí výrobce.

## Údržba a inspekce prováděné odbornými pracovníky

### Příprava

K výrobku musí být přiložen návod k použití. Pokud není k dispozici, požádejte o něj výrobce. Seznamte se s funkcemi výrobku. Pokud nejste s výrobkem obeznámeni, přečtěte si před testováním návod k použití. Před zahájením testu výrobek očistěte. Dodržujte pokyny pro ošetřování a pokyny pro testování specifické pro výrobek obsažené v návodu k použití. V případě dalších dotazů se obraťte na vyškoleného odborného poradce nebo přímo na společnost Thomashilfen.

Servis a opravy výrobku smí provádět pouze kvalifikovaný personál. Uživatel tohoto výrobku musí zajistit pravidelné a včasné provádění předepsaných kontrol/údržby. V případě zjevného poškození musí uživatel aktivně informovat kvalifikovaný personál a neprodleně zajistit jeho opravu.

### Plán údržby - roční kontrolu

	Oblast	Funkce	Poškození	Vyměňte stránky
1	sedací souprava	👁 / ↻	👁 / ↻	
2	nastavení úhlu	👁 / ↻	👁 / ↻	
3	polštáře		👁	↻
4	řemeny	👁 / ↻	👁 / ↻	
5	Plastové díly	👁 / ↻	👁 / ↻	
6	Šrouby a matice	👁 / ↻	👁 / ↻	
7	Značení		👁 / ↻	
<b>Příslušenství</b>				
8	Polštář		👁	↻
9	Možnosti díly	👁 / ↻	👁 / ↻	
10	Kovové díly	👁 / ↻	👁 / ↻	
11	Kovové díly	👁 / ↻	👁 / ↻	
12	Šrouby a matice	👁 / ↻	👁 / ↻	
provádí:			am :	
👁 = Inspekce    ↻ = Opakované použití    ✓ = provedená kontrola				

## Náhradní díly

K opravám lze použít pouze originální náhradní díly. Seznam náhradních dílů najdete na internetu na adrese [www.thomashilfen.de](http://www.thomashilfen.de). Pro získání správných náhradních dílů nebo pro případné technické odvolávky vždy požadujeme sériové číslo / UDI-PI a přesné UDI-DI.

Demontáž / montáž náhradních dílů smí provádět pouze kvalifikovaný personál! V případě nutnosti vrácení výrobku se ujistěte, že je bezpečně zabalen pro přepravu.

## Úložiště

Pokud výrobek nepoužíváte, uložte jej na bezpečném místě. Během skladování nepokládejte na výrobek těžké předměty. Chraňte výrobek před povětrnostními vlivy, jako je déšť, silné sluneční záření a mráz. Pokud je výrobek mokrá, otřete kovové a plastové části do sucha a před uložením výrobku vysušte podložky.

## Likvidace

Pokud výrobek již není použitelný vzhledem ke svému stavu nebo dosáhl konce své životnosti, lze jej recyklovat u místně příslušné společnosti pro likvidaci odpadu. Dodržujte prosím místně platné předpisy o recyklaci a likvidaci.

## **EU prohlášení o shodě**

Tímto prohlašujeme na vlastní odpovědnost, že tento výrobek, jeho případné varianty a příslušenství splňují základní předpisy. Aktuální

EU prohlášení o shodě si můžete stáhnout z internetu na adrese [www.thomashilfen.de](http://www.thomashilfen.de) nebo si ho vyžádat přímo u nás.

## **Záruka**

Společnost Thomashilfen vám na tento výrobek poskytuje dvouletou zákonnou záruku. Tato lhůta začíná běžet v okamžiku předání zboží. Záruka se vztahuje na všechny reklamace, které mají vliv na funkci. Vyloučeny jsou škody způsobené nesprávným používáním (např. přetěžováním), jakož i přirozeným opotřebením.

## **Životnost**

Životnost výrobku je až 6 let při správné a pravidelné údržbě podle pokynů výrobce. Výrobek lze používat i po uplynutí této doby, pokud je v bezpečném a technicky bezvadném stavu. Doba skladování u specializovaného prodejce se do doby používání nezapočítává.

Teoretická životnost není zaručenou životností. Závisí na intenzitě používání a vždy podléhá individuálnímu posouzení odborným pracovištěm.

Životnost se nevztahuje na opotřebitelné díly, jako je čalounění, potahy, kola, brzdové destičky atd.

## **Doživotní**

Životnost výrobku je 8 let nebo 2 opakovaná použití (3 uživatelé), pokud jsou splněny podmínky uvedené v životnosti. Životnost se skládá z doby životnosti a doby skladování mezi opakovanými použitími.

## **Opakované použití**

Výrobek je vhodný k opakovanému použití. Před předáním výrobku dalšímu uživateli je třeba jej vždy pečlivě vyčistit a vydezinfikovat. Stav musí zkontrolovat vyškolený odborný personál z hlediska opotřebením a poškození. Reklamace musí být odstraněny, aby bylo zajištěno další bezpečné používání výrobku. Návod k použití je součástí výrobku a musí být předán novému uživateli.

## Prodejce



### **REHABIFLEXX**

Holly Garden s.r.o.  
Nademlejská 600/1  
19800 Praha 9  
Česká republika

Phone: +420 773 033 595

Internet: [www.rehabiflexx.com](http://www.rehabiflexx.com)









Thomas Hilfen für Körperbehinderte GmbH & Co Medico KG  
Walkmühlenstraße 1 - 27432 Bremervörde - Germany  
Telefon: +49 (0) 4761 8860 - Fax: +49 (0) 4761 886-19  
E-mail: [info@thomashilfen.de](mailto:info@thomashilfen.de) - [www.thomashilfen.de](http://www.thomashilfen.de)